

ELEKTROMOTORICKÝ POHON MPŽ-EPO pre všetky typy odpojovačov

Elektromotorický pohon MPŽ je určený pre ovládanie odpojovačov a odpínačov, používaných v distribučných sústavách, trakčných vedeniach železníc a dopravných podnikov typu OTE, OTEK, UVEI, UVE-Ž, OJC-Ž, OZT a OMD.

Prostredníctvom pohonu MPŽ je možné ovládať odpojovač:

- ručne pomocou priloženej kľuky (bez napätový stav motora alebo ovládania)
- miestne, vačkovým spínačom (s vratnou polohou ZAP/VYP) umiestnenom vo vnútri skrine pohonu
- diaľkovo z terminálu diaľkového riadenia

Ovládanie:

Elektromotorický pohon je umiestnený v dva krát povrchovo upravenej oceľovej skrini (galvanicky zinkovaná, povrchový nástriek – farba podľa špecifikácie zákazníka). Uchytenie skrine je štvorbodové. Vo vnútri skrine sú umiestnené dva vačkové spínače, z ktorého jeden slúži na miestne ovládanie pohonu VYP, ZAP a druhý na signalizáciu polohy pohonu (ZAP, VYP) signalizácia od 1/1 po 6/6. Ako bezpečnostné blokovanie diaľkového ovládania slúži dvierkový spínač, ten v prípade otvorených dverí preruší možnosť diaľkového ovládania pohonu dispečerom. Súčasťou skrine je ovládacia páka (ukončená 19 ŠESTĽHRAN) slúžiaca na núdzové ovládanie v bez napätovom stave motora alebo ovládania. Skriňa je uzamykatelná a to buď vstavaným dvojzubovým zámkom alebo visiacim zámkom podľa požiadavky zákazníka. Páka a hriadeľ pre pripojenie tiahla je tisíc hrán (možnosť nastavenia potrebného uhla), vyvedená podľa požiadavky zákazníka na ľavú, alebo pravú stranu skrine. Signalizácia prítomnosti napätia je zabezpečená LED diódou umiestnenou na dvierkach skrine. Súčasťou pohonu sú ovládacie a istiace prvky, vykurovacie teleso a regulačný termostat.

TECHNICKÉ PARAMETRE

Pracovné napätie	24, 110, 220 V DC 230, 3x400 V AC
Ovládacie napätie:	24, 110, 220 V DC, 230 V AC
Výstupný moment:	Prevedenie PO 250Nm Prevedenie P1 350Nm
Pracovný zdvih:	max. 190 mm
Doba otvárania/zatvárania:	cca 3 s
Krytie:	IP 54
Hmotnosť:	Prevedenie PO 29 kg Prevedenie P1 35kg
Najvyššia teplota okolia:	+ 50 °C
Najnižšia teplota okolia:	- 30 °C
Nadmorská výška:	max. 1 000 m

* Hmotnosť základného vyhotovenia bez príslušenstva



Rozmerový náčrt MPŽ

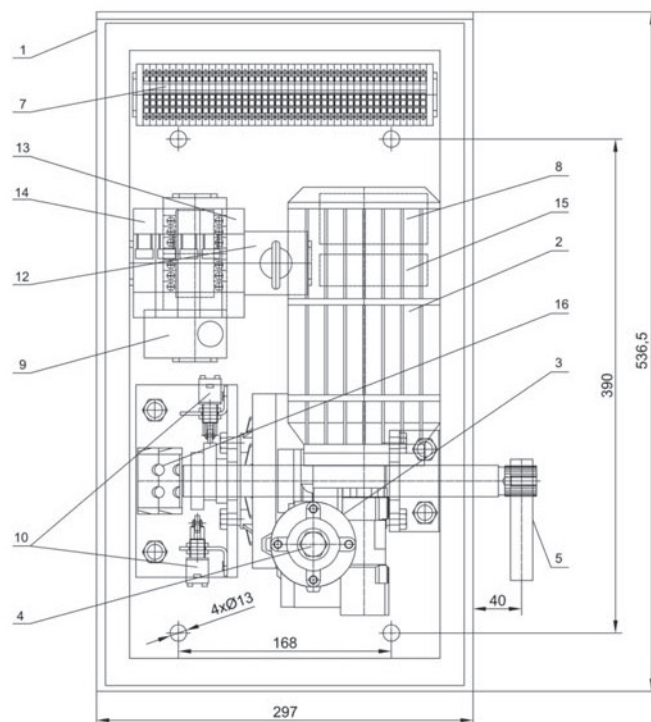
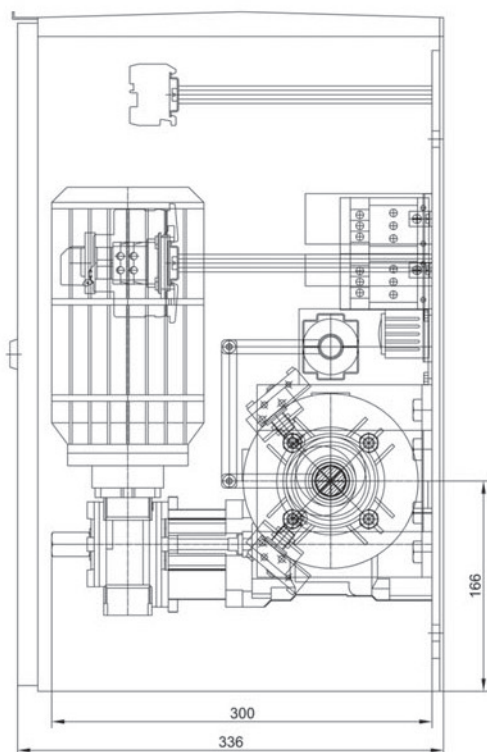

- 1 Skriňa pohonu
- 2 Motor
- 3 Prevodovka
- 4 Núdzové ovládanie
- 5 Páka pohonu
- 6 Upchávková vývodka
- 7 Svorkovnica
- 8 Vykurovacie teleso
- 9 Termostat kúrenia
- 10 Koncové spínače
- 11 Dverný spínač
- 12 Spínač ZAP/VYP
- 13 Stykače
- 14 Ističe
- 15 Ventilátor
- 16 Signalizácia

